

transformBAR24

WIEDERVERWENDEN, WIEDERVERWERTEN, UMNUTZEN

komplementär BAR

Projektnummer: 007



IDEE UND SKIZZEN

Die Idee war, die Konstruktion des ursprünglichen Korpus nicht zu verändern, sondern ihn nur mit neuen Teilen zu ergänzen, um unterschiedliche Aufstellungsmöglichkeiten zu erzielen.

Die Herausforderung bestand darin, die veränderbaren Teile so zu konstruieren, dass sie funktionieren und optisch ansprechend sind.

Es stand schon früh fest, die einzelnen Korpusplatten zu lackieren.

Für mehr Flexibilität werden Möbelrollen montiert.

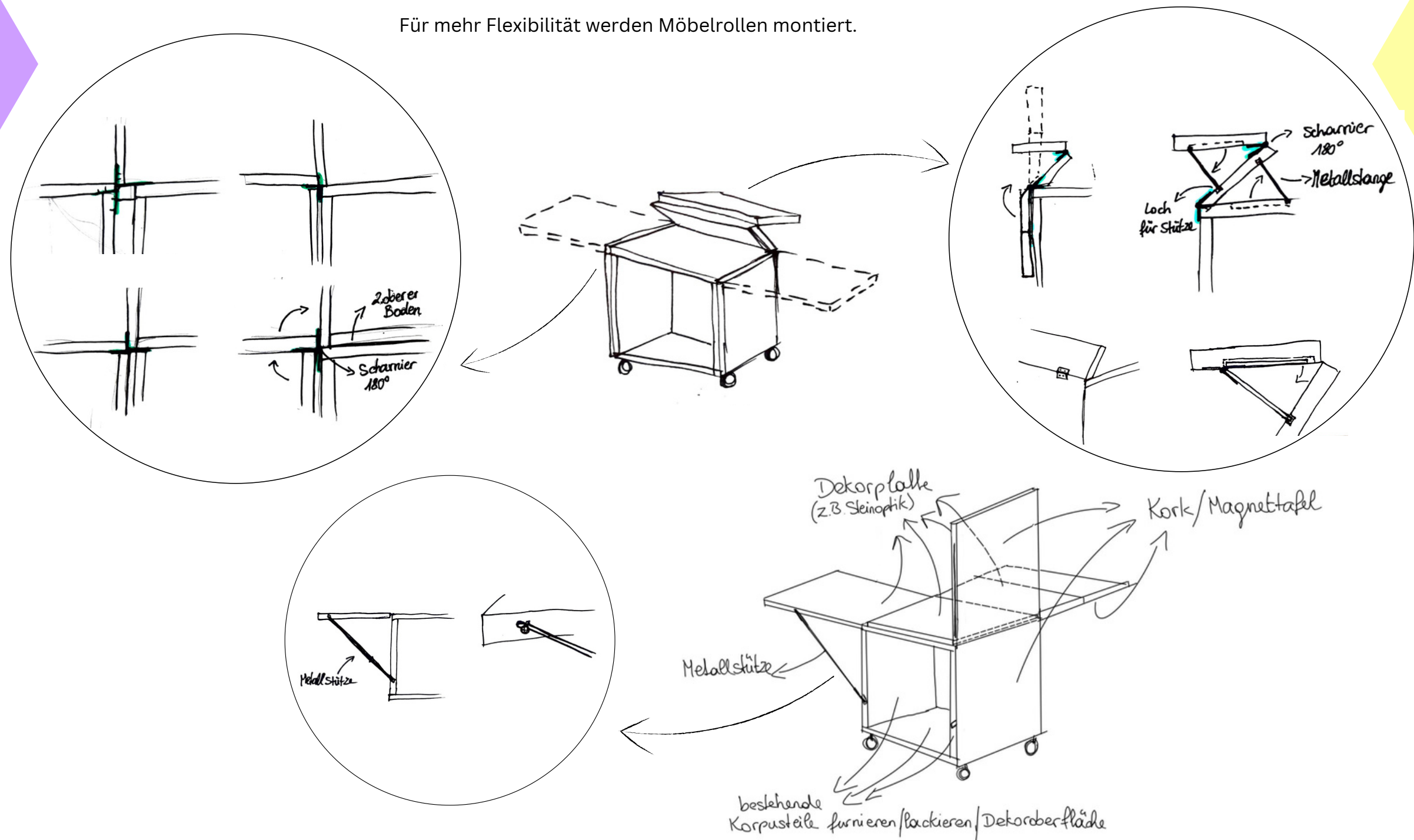

FARBEN & MATERIALIEN

Der bestehende Korpus und die seitlichen Klappen werden in Holzoptik lackiert. Die Rückwand des Korpus und der klappbare Baraufsatz werden farbig lackiert, je Korpus mit zwei Komplementärfarben. An den Unterseiten der seitlichen Klappen und den äußeren seitlichen Korpusteilen wird eine gebürstete Edelstahlplatte angebracht, die als Magnetwand verwendet werden kann.

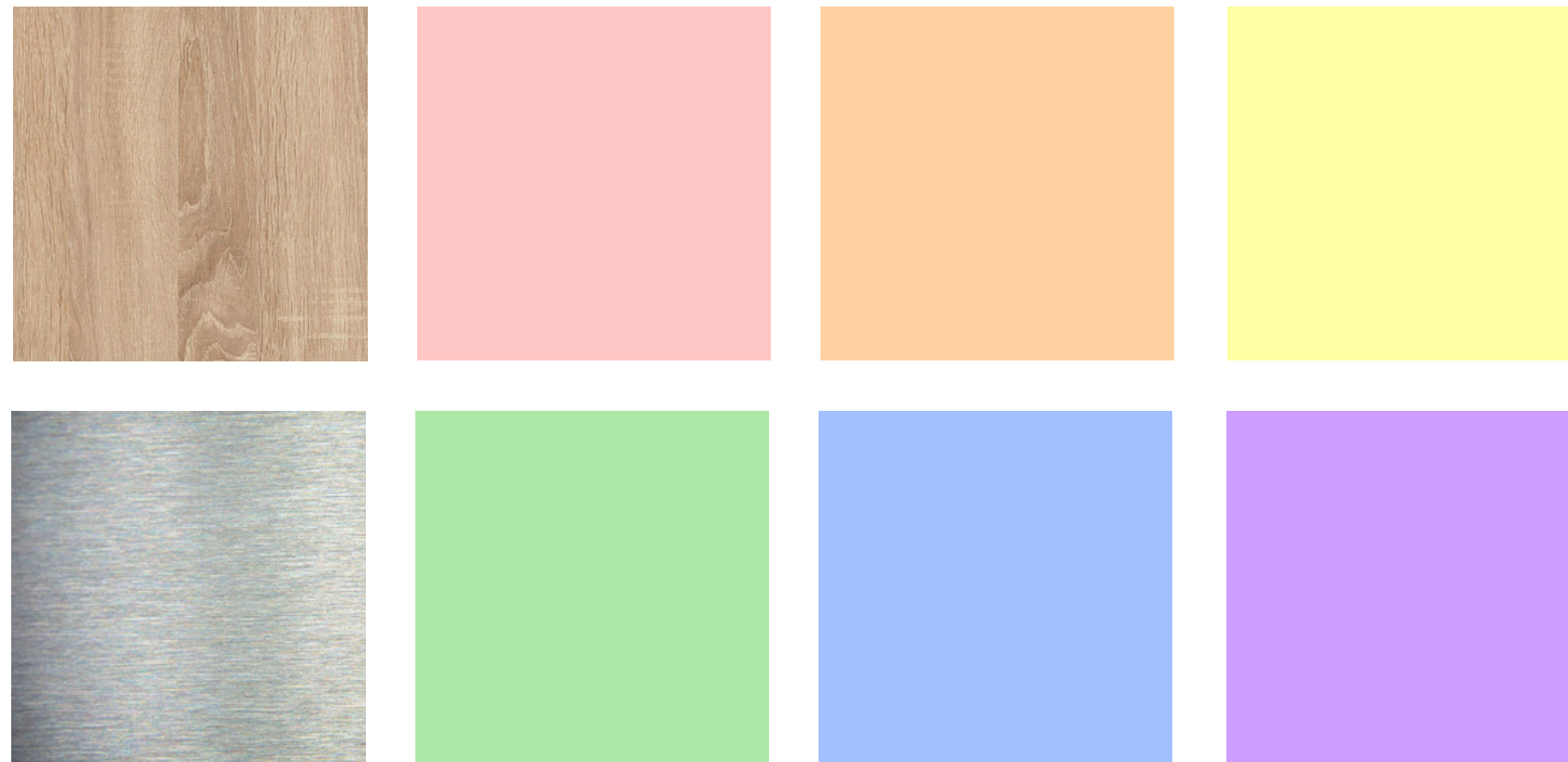

ANSICHTEN

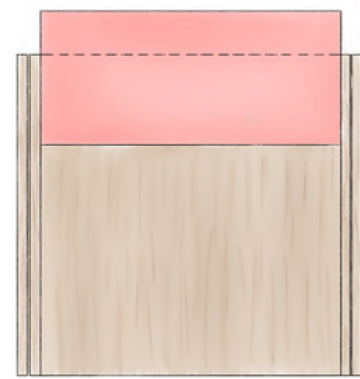

Grundriss

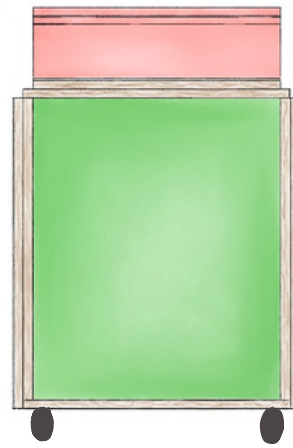

Aufriß



Kreuzdriss

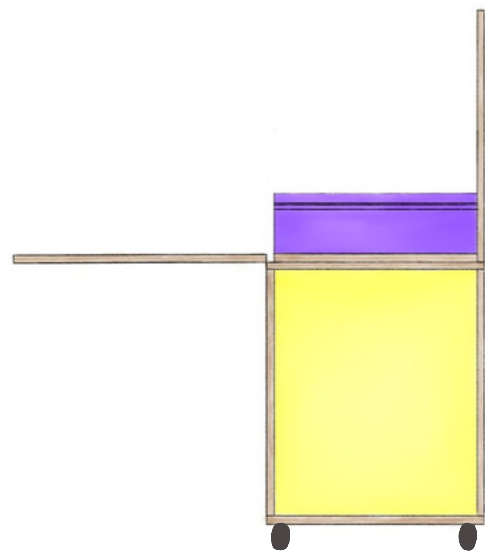

Aufriß



Kreuzdriss

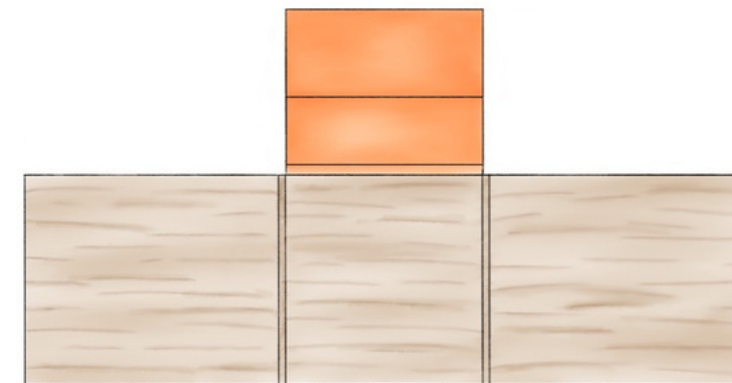

Grundriss

WIEDERVERWENDUNG/ZERLEGUNG

ursprüngliche Korpusse

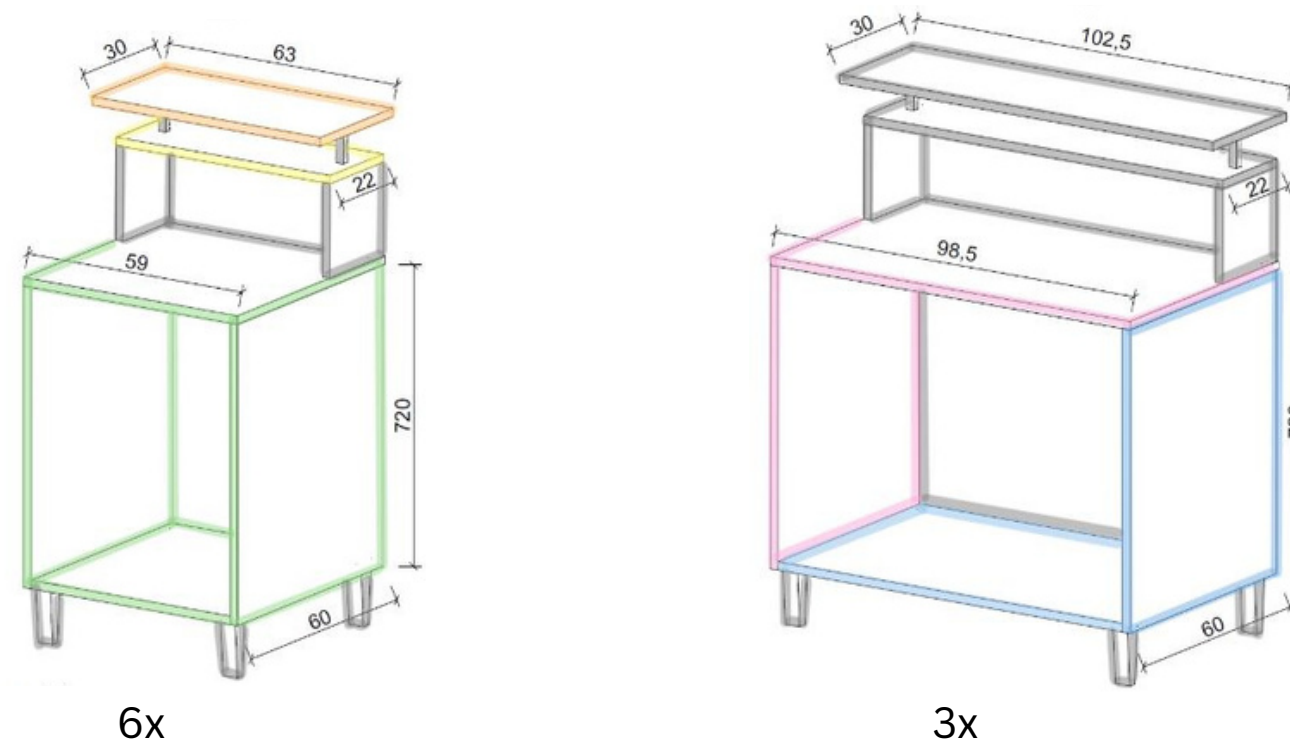

- Ausgang -> 6 kleine und 3 große Korpusse
- grün gekennzeichnete Teile werden beibehalten
- lila gekennzeichnetes Teil wird neu hinzugefügt
- die rosa und blau gekennzeichneten Teile des großen Korpus reichen für zwei neue Korpusse
- grau gekennzeichnete Teile werden nicht benötigt bzw. können die größeren Teile für die Holzstützen verwendet werden
- insgesamt 6 neue Elemente

neuer Korpus

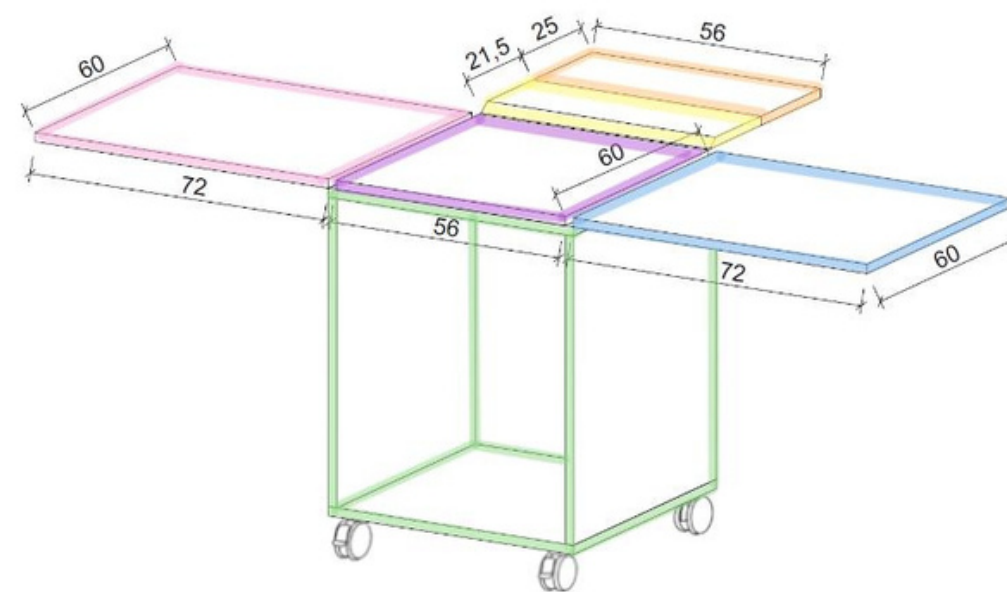

6x

KONSTRUKTION

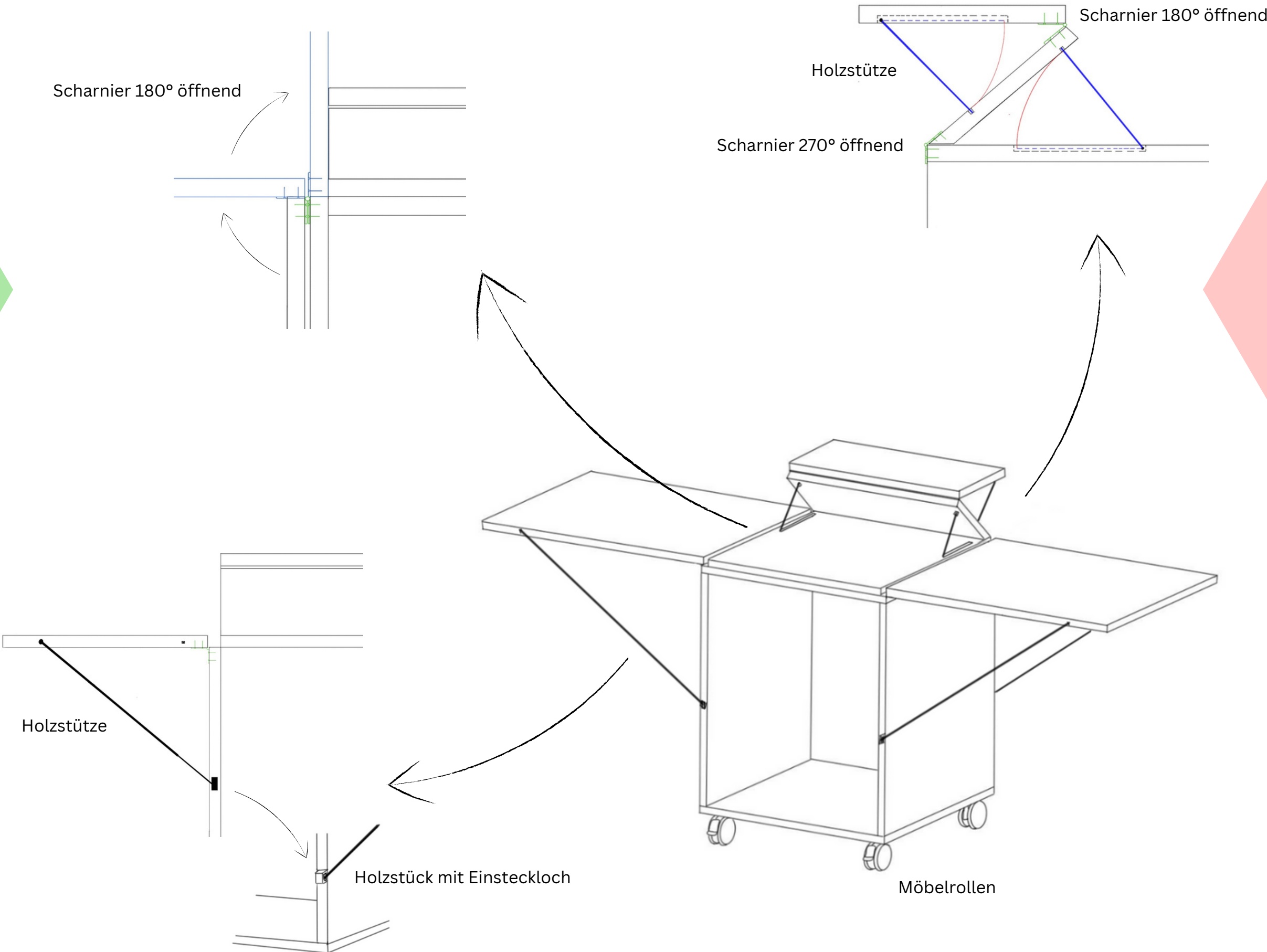

PERSPEKTIVEN

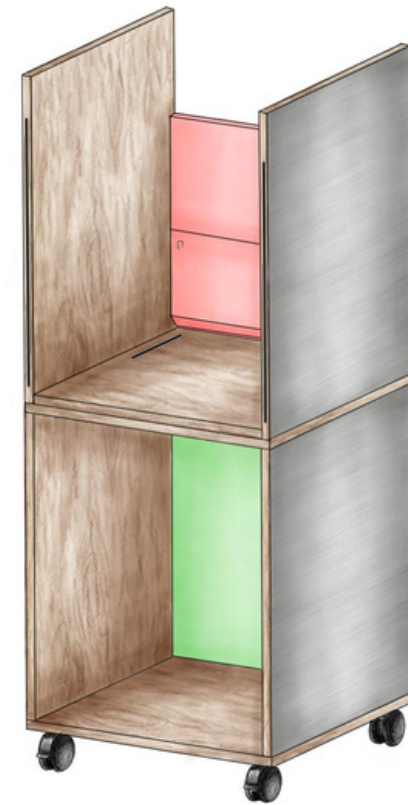
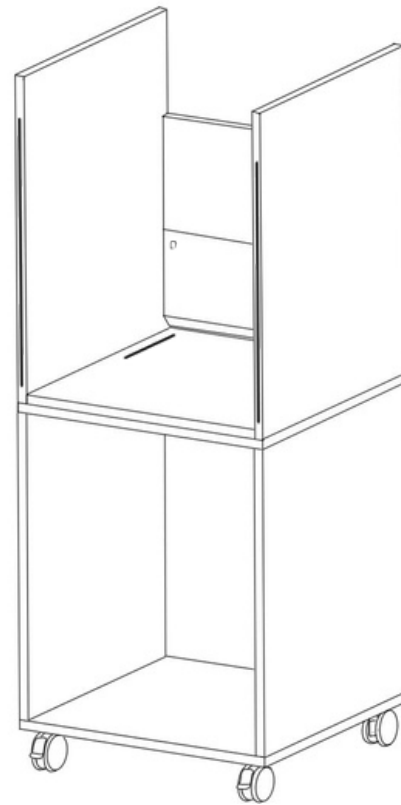
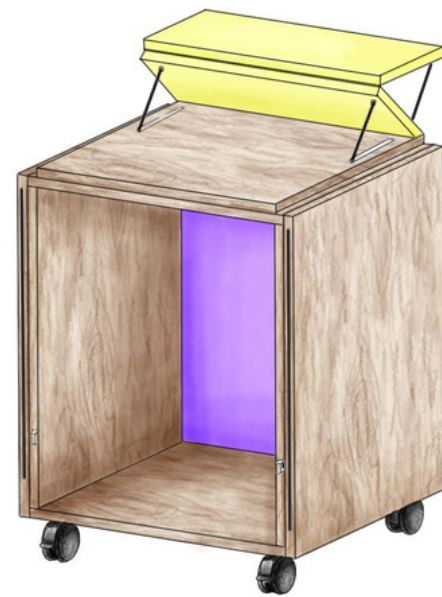
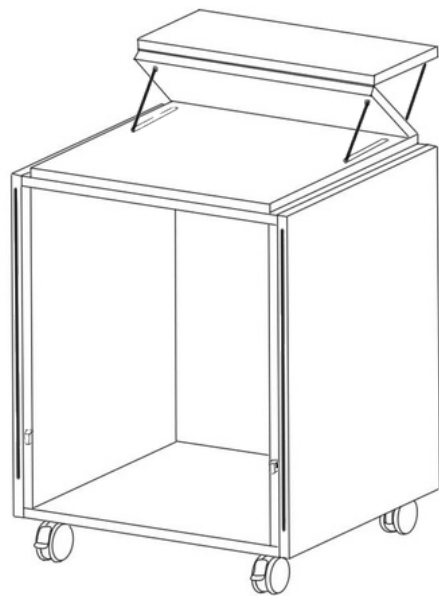
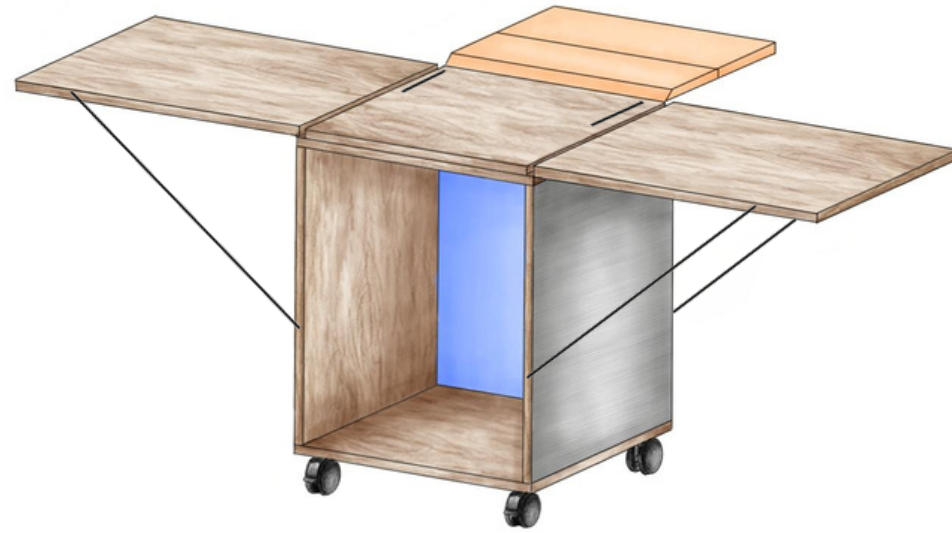
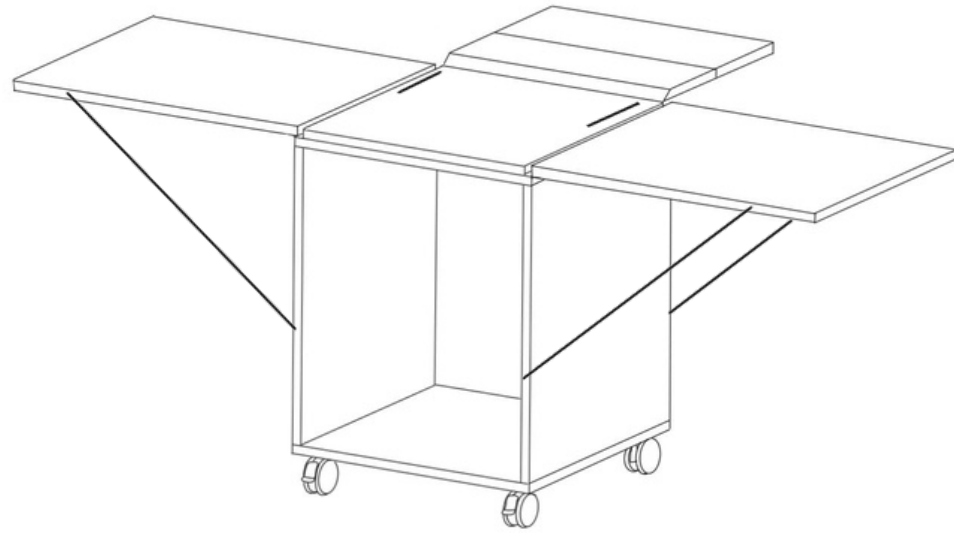

MODELL

